

Weehoo

www.weehoo.pl
e-mail: info@weehoo.pl
tel. +48 22 203 53 32

iGo 2

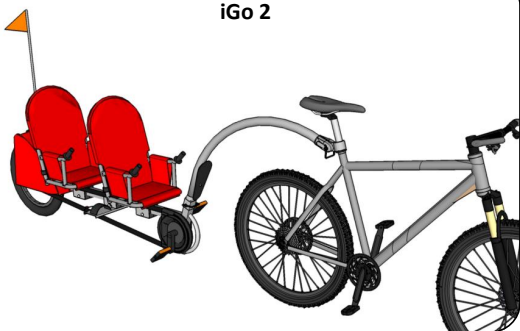

Przy sadzaniu dziecka do przyczepki i zapinaniu pasów przytrzymuj przyczepkę między nogami.

Waga pasażera i bagażu nie powinna przekraczać 36 kg.



Przeczytaj uważnie poniższe instrukcje w celu złożenia przyczepki Weehoo i przed pierwszą jazdą. W przypadku pytań lub wątpliwości, skontaktuj się z nami.

Uwaga – Ostrzeżenia i środki ostrożności

Niezastosowanie się do poniższych zaleceń dotyczących bezpieczeństwa może spowodować uszkodzenie lub zranienie dziecka jadącego na i-Go lub rowerzysty ciągnącego i-Go.

- Nigdy nie pozostawiaj pasażera Weehoo bez opieki.
- Waga bagażu i pasażera nie powinna przekraczać 36 kg.
- Pasażer powinien mieć powyżej 2 lat i 92 cm wzrostu.
- Nie cofaj się z przyczepką, gdy dziecko jest w Weehoo.
- Pasażer powinien nosić kask i okulary ochronne.

- Pasy bezpieczeństwa w siedzisku oraz na pedałach powinny być zapięte.
- Bierz poprawkę na wydłużoną drogę hamowania.
- Nie przekraczaj prędkości 24 km/h (8 km/h na ostrych zakrętach).
- Przed przejazdami sprawdź, czy nie ma poluzowanych lub zużytych części.
- Zamocuj Weehoo tylko do okrągłej rury podsiodłkowej wykonanej z mocnych materiałów (stal lub mocny stop metali).
- Zaczep przyczepki powinien spoczywać na kolnierzu wokół rury podsiodłkowej.
- Nie jeźdź nocą.
- Przestrzegaj przepisów ruchu drogowego.
- Nie przykręcaj zbyt mocno śrub z szybkim zaciskiem.
- Upewnij się, że części Twojego roweru, takie jak drążek zaciśku przy siodełku lub błotniki, nie ograniczają rotacji przyczepki wokół rury podsiodłkowej.

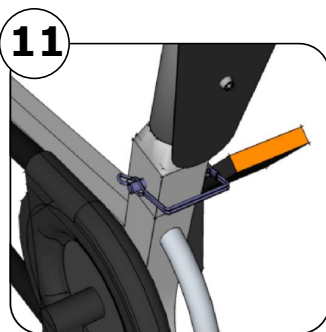
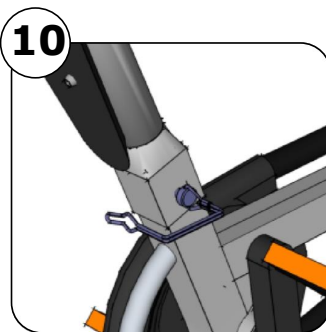
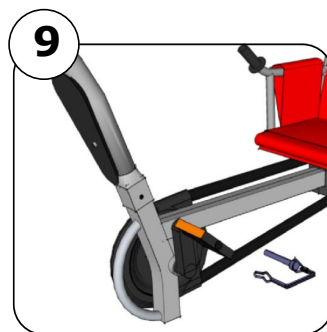
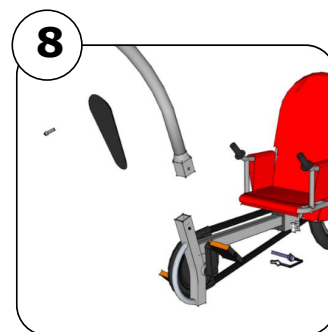
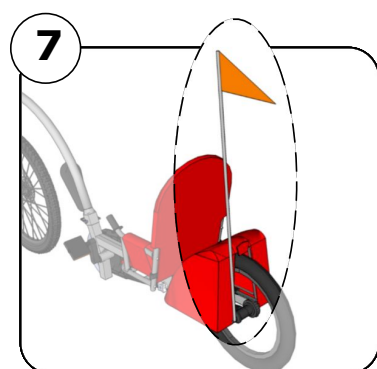
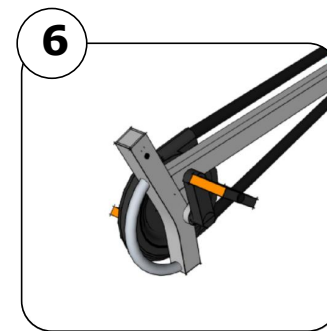
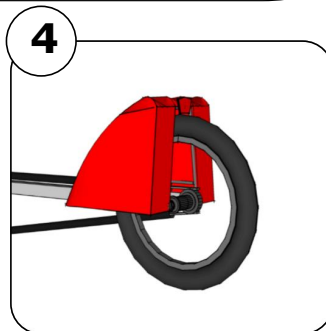
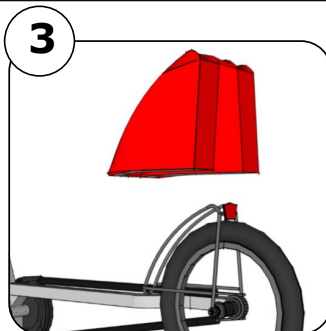
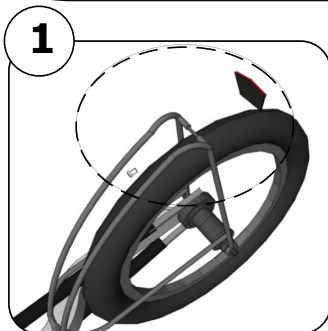

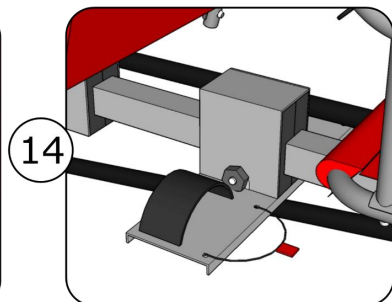
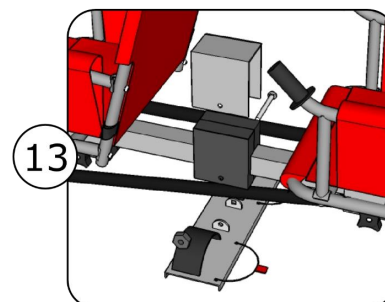
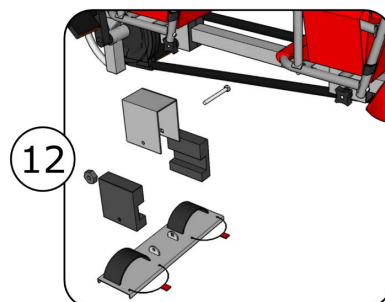
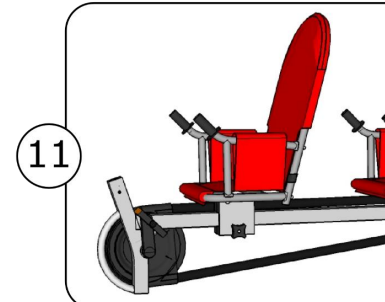
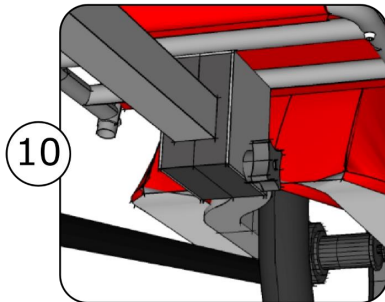
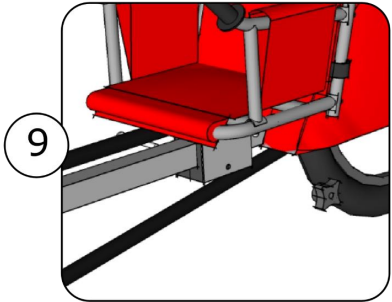
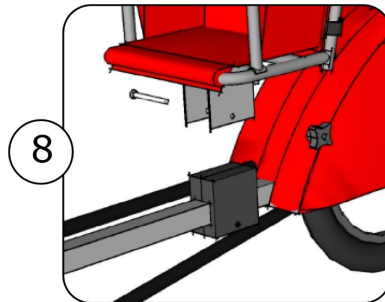
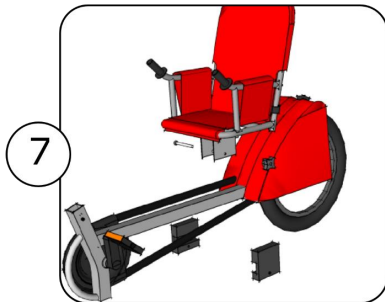
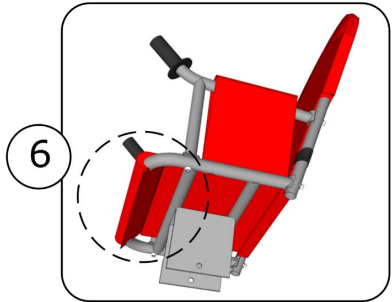
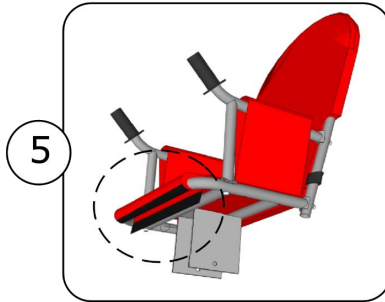
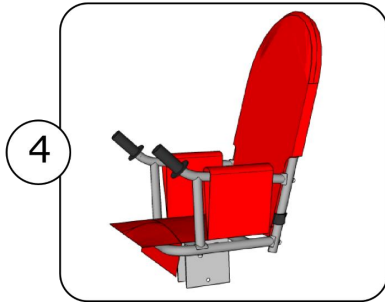
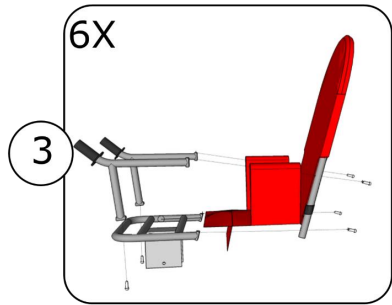
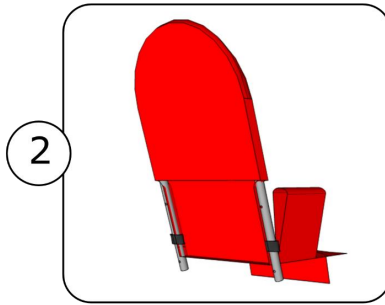
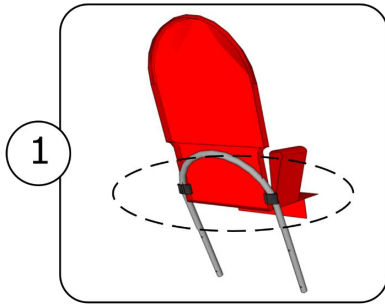

Weehoo

www.weehoo.pl
e-mail: info@weehoo.pl
tel. +48 22 203 53 32

